



# CW<sup>3</sup> 1500L

## Automatische Controleweger

[www.loma.com](http://www.loma.com)

Veelzijdige, beproefde LightWeight controleweger voor de voedings- en verpakkingindustrie



- **Veelzijdig** Geschikt voor een breed scala aan verpakkingen tot 1,5kg productgewicht
- **Functioneel** Maximale nauwkeurigheid, ook bij producten met een flexibele verpakking
- **Snel** Transportbandsnelheid tot 120 m/min
- **Betrouwbaar** Robuuste transportbandcomponenten en hoogwaardige electronica
- **Erkend** R51 en EC TAC (MID) goedgekeurd
- **Gebruiksvriendelijk** Grafisch kleuren touchscreen
- **Omgeving** Werkt met een groot omgevingstemperatuurbereik, 0-40°C

Metal Detection

X-ray Inspection

Checkweighers

Data Capture

*Designed to Survive*



# CW<sup>3</sup> 1500L

## Automatische Controleweger

Uitvoering:	304 roestvrij staal met geborstelde afwerking
Mogelijke lijnhoogten:	700 mm - 1200 mm
Mogelijke systeemlengtes:	1100 mm - 3100 mm
Maximum gewicht:	1.500 g
Maximum productbreedte:	300 mm
Maximum productlengte:	425 mm
Typische nauwkeurigheid:	0,6 g
Snelheid:	400ppm
Voedingspanning:	110 of 240V/1ph/N+E 50 of 60Hz
Luchttoevoer:	5 tot 8 bar
Standaard uitwerpopties:	Uitblazer, uitstoter, afkeurarm
Beschermingsklasse:	IP65
Banduitvoering:	Vlakke transportband (voedingsmiddelenkwaliteit) - quick release
Standaarduitvoering:	Verstelbare poten, afsluitbare rvs opvangbak, USB aansluiting, variabele snelheid, roestvrij staal afschermkap, bewaking van de product steek,
Opties:	Servo-terugkoppeling voor automatische bijstelling van vulmachines, seriële verbinding, LomaEnet, 3 LED lampen, Makralon afschermkap, 316 roestvrijstaal



## Technische specificatie

- Uitvoering in roestvrijstaal
- Toepassings specifieke filtering
- Automatische correctie gemiddeld gewicht (AMC)
- Product testfunctie
- Tot 500 producten te programmeren
- Motor zonder koolborstels
- Hoogwaardige weegcel
- Volledige variabele snelheid
- R51 goedgekeurd tot X(1) e = 1g /MID

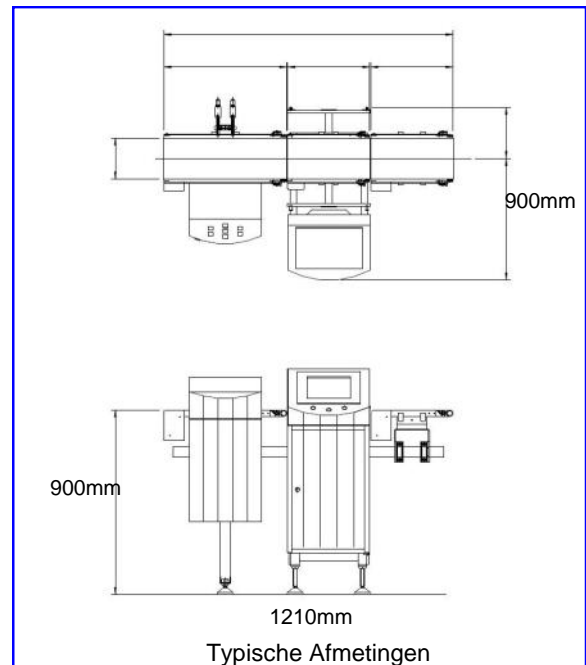

Loma Systems, Panovenweg 22, 5708 HR Helmond, Nederland  
Loma Systems, a division of ITW Ltd, Summit Avenue, Southwood, Hampshire, Farnborough, GU14 0NY, GB

**Tel:** +31 (0)492 573573 **Fax:** +31 (0)492 573570 **Email:** [bnl.sales@loma.com](mailto:bnl.sales@loma.com)

