

AS 1200c

Controleweger



Veelzijdig en beproefd:
zeer betaalbare controleweger
voor de voedings en verpakkingindustrie

Loma AS1500/5000

Loma AS1200c

Loma ASHW

Loma ASDL

Loma ASCombo

Onze technici werken met u samen om te zorgen voor een systeem voor controleweging dat perfect is afgestemd op uw specifieke toepassingseisen.

Onze serie controlewegers is het resultaat van meer dan 35 jaar expertise in de voedings en verpakkingindustrie. Zorgvuldig ontwerp heeft geleid tot een modulair product dat gemakkelijk te onderhouden is en een minimale voorraad reserveonderdelen vereist.

Dankzij de Fast Intelligent Transducer (FIT) technologie leveren Loma's controlewegers nóg betere prestaties. Deze nauwkeurige digitale weegcel blijft stabiel ook bij de meest uiteenlopende werkomstandigheden.

Een essentieel onderdeel van elke controleweger is een efficiënt uitwerpmechanisme. Onze technici zorgen ervoor dat het meest effectieve uitwerpsysteem wordt geselecteerd voor uw toepassing.

Loma produceert een serie robuuste, betrouwbare en gebruiksvriendelijke controlewegers die voldoen aan de vraag binnen de industrie voor een breed scala aan toepassingen.

Loma draagt bij tot een betere kwaliteit en consistentie van uw product en het voldoen aan de wettelijke normen.



De voordelen op een rijtje:

- + **Prijs/kwaliteitsverhouding:** Zeer scherp geprijsd, gewichtscontrole tot 1200 gram
- + **Functioneel:** Gemakkelijk te integreren en te installeren in bestaande lijnen
- + **Korte levertijd:** Deze machines zijn uit voorraad leverbaar
- + **Betrouwbaar:** Robuuste transportbandcomponenten, hoogwaardige elektronica
- + **Erkend:** R51 goedgekeurd

Voordelen van controleweging

Aangezien de voedselverwerkende en verpakkingsindustrie al meer dan 35 jaar met automatische controlewegers werkt, heeft de technologie haar nut wel bewezen

De landelijke wetgeving op het gebied van gewichtscategorie is streng. Een controleweger inspecteert niet alleen elke afzonderlijke verpakking, maar maakt ook rapporten om aan de wettelijke eisen te kunnen voldoen. De wetgeving let vooral op het voorkomen van te laag productgewicht. Een controleweger kijkt echter ook naar producten met een te hoog gewicht zodat productieverlies verminderd en de lijn winstgevender wordt. Bij sommige toepassingen (zoals thee- en koffieproductie) kan de winstgevendheid nog verder worden verbeterd door servo-terugkoppeling in te zetten voor automatische bijstelling van vulmachines. Een dergelijke installatie is binnen enkele weken terugverdiend

De door controlewegers verzamelde gewicht- en productiegegevens kunnen ook worden gebruikt om waardevolle informatie te krijgen over de efficiëntie van de lijn, wanneer u de apparaten koppelt aan een Data Management Systeem. Deze informatie is op afstand te bekijken vanaf een centrale PC of PC-netwerk. Een controleweger kan ook worden gekoppeld aan een SCADA systeem (Supervisory Control and Data Acquisition) om hem volledig te integreren in een fabrieksautomatiseringssysteem

Vergeet niet dat een uitstekende verkoop- en aftersales ondersteuning essentieel is voor een geslaagde inspectieoplossing. Training bij installatie, beschikbaarheid van onderdelen, regionale ondersteuning, breed opgeleide technici en een helpdesk zijn bij ons altijd een integraal onderdeel van de aanschaf.



All Loma systems are manufactured to the exacting standards of ISO9001 and supported by a world-wide network of sales and service operations

Loma reserves the right to improve or change specification without prior notice

Technische specificaties

Digitale filtering bij meer dan 600 metingen/seconde

Toepassings specifieke filtering

Automatische gemiddeldgewicht correctie (AMC)

Product testfunctie

100 productgeheugens

AC wisselstroommotor

Precisierollen van 25mm doorsnede

Digitale weegcel

R51 goedgekeurd

X(0,5) e = 1g

Over Spectrum Inspection

Loma is een merknaam en onderdeel van Spectrum Inspection Systems. Loma is 's werelds toonaangevende fabrikant van inspectiesystemen met installaties in meer dan 60 landen en in vrijwel de meeste grote voedings- en verpakkingsbedrijven ter wereld.

Spectrum is **ISO 9001-gecertificeerd** en heeft een reputatie opgebouwd voor de **constante kwaliteit en geavanceerde technologie** van haar producten.

Dit is het resultaat van een continu en vergaand research & development programma.

Dankzij onze korte productietijden, modulaire ontwerpen en uitstekende klantenservice kunt u:

1. Uw productierendement maximaliseren.
2. Uw klanten helpen de consumenten- en overheidseisen inzake voedselveiligheid na te leven en te overtreffen

Uitvoering:	Geglasparelstraald roestvast staal 304
Typische lijnhoogte:	900mm ± 50mm
Typische systeemplengte:	1050mm (met standaard uitwerpvoorziening)
Maximaal gewicht:	1200g
Maximale productbreedte:	200mm
Maximale productlengte:	290mm
Typische nauwkeurigheid:	0.8g
Capaciteit:	180ppm
Voedingsspanning:	230V/1ph/N+E 50Hz
Luchttoevoer:	5 tot 8 bar
Standaard uitwerpopties:	Uitblazer, afkeurarm
Beschermingsklasse:	IP54
Banduitvoering:	Vlakke transportband (voedingsmiddelenkwaliteit)
Standaarduitrusting:	Variabele snelheid, RS232 seriële verbinding, printer snelontspansysteem voor de transportbanden, instelbare productlooppriechingen
Opties:	Servo-terugkoppeling voor automatische bijstelling van vulmachines, LomaNet, Ethernet, Vrijstaande uitwerp transportband

Systeetekening

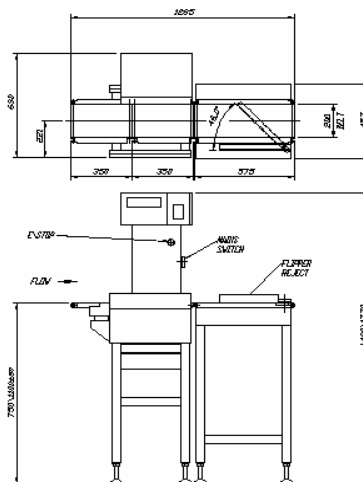

UK
Spectrum Inspection Systems Ltd
Southwood, Farnborough
Hampshire, GU14 0NY
England
tel +44 1252 893300
fax +44 1252 513322
e-mail sales@loma.co.uk

USA
Loma—Cintex
283 East Lies Road
Carol Stream, Illinois 60188
USA
tel +1 800 USA LOMA
tel +1 630 588 0900
fax +1 630 588 1394
e-mail sales@loma.com

Canada
Loma Systems Canada
333 Wycroft Road
Oakville, Ontario,
Canada
tel +1 800 387 7987
tel +1 905 842 4581
fax +1 905 842 3460
e-mail:
lomacanada@loma.com

China
Spectris China Ltd
Unit 101
XinAn Plaza
Building 13
No 99, Tianzhou Road
Shanghai 200233
PR China
tel +86 21 61133688
fax +86 21 61133788
e-mail:
steven-
fang@spectris.com.cn

Frankrijk
Loma-Cintex
120 av. Jean Jaurès
F-92300 Levallois-Perret
France
tel +33 1 55 69 57 78
fax +33 1 55 17 43 31
e-mail:
info@lomasytems.com

Duitsland
Loma-Cintex
Vahrenwalderstr. 269A
D-30179 Hannover
Germany
tel +49 511 9666 811
fax +49 511 9666 812
e-mail:
info@lomasytems.com

Nederland
Loma—Cintex
Panovenweg 22
5708 HR Helmond,
Netherlands
tel +31 492 573 573
fax +31 492 573 570
e-mail:
info@lomasytems.com

Tsjechië
Loma Systems s.r.o.
U Lomy 1069, 334 41
Dobruany
tel +420 377 183811
fax +420 377 183820
e-mail sales@loma.co.uk