



Trieuse pondérale CW³ DragLink

www.loma.com

Trieuse pondérale polyvalente, fiable, précise et rapide pour les industries agro-alimentaires et de l'emballage



- **Flexible** Pesage d'une large gamme de produits jusqu'à 6 000 gr
- **Précise** Excellente précision pour une large gamme de produit
- **Rapide** Vitesse du tapis jusqu'à 120 m/min
- **Fiable** Convoyeurs et composants robustes, électronique de pointe
- **Accréditation** Agréé OIML R51 et MID - EC TAC
- **Simple d'utilisation** Ecran graphique tactile en couleur
- **Environnement** Utilisation et approbation entre 0°C et 40°C

Détection de Métaux - Inspection Rayons X - Tri Pondéral - Capture des Données

Designed to Survive



Trieuse pondérale CW³

Finition	Acier inox 304 brossé
Hauteur de ligne disponible	De 700 mm à 1 200 mm
Plateforme de pesée	610 mm
Poids maximum	6 000 g
Largeur maximum des produits	300 mm
Longueur maximum des produits	400 mm
Précision	0,6 g
Vitesse maximale	120m/min
Alimentation électrique	230V - 1ph - 50Hz - N + T
Alimentation pneumatique	5 à 8 bars
Options de rejet	Soufflette simple ou double, vérin pousseur ou déviateur Autres possibilités de rejet sur demande
Environnement	IP65
Type de bande	PU qualité alimentaire – - Démontage rapide et sans outil
Équipements standards	Bande à détente rapide - Pieds ajustables en hauteur - Corbeille inox avec clef - Interface USB - Vitesse variable - Contrôle et gestion du pas des produits
Options	Asservissement - Confirmation de rejet et/ou bac plein - Rapports à distance LomaEnet ou Loma OPC - Interface série - Mât de signalisation - Acier inoxydable 316

Spécifications techniques

- Acier inoxydable microbillé
- Filtrage spécifique selon les applications
- Correction automatique de la moyenne des poids
- Fonction sur paquet échantillon
- Jusqu'à 500 produits en mémoire
- Moteurs Brushless
- Cellule de pesage de haute précision
- Véritable vitesse variable
- Système agréé selon la norme R51 et MID - X(1) e = 1 gr**

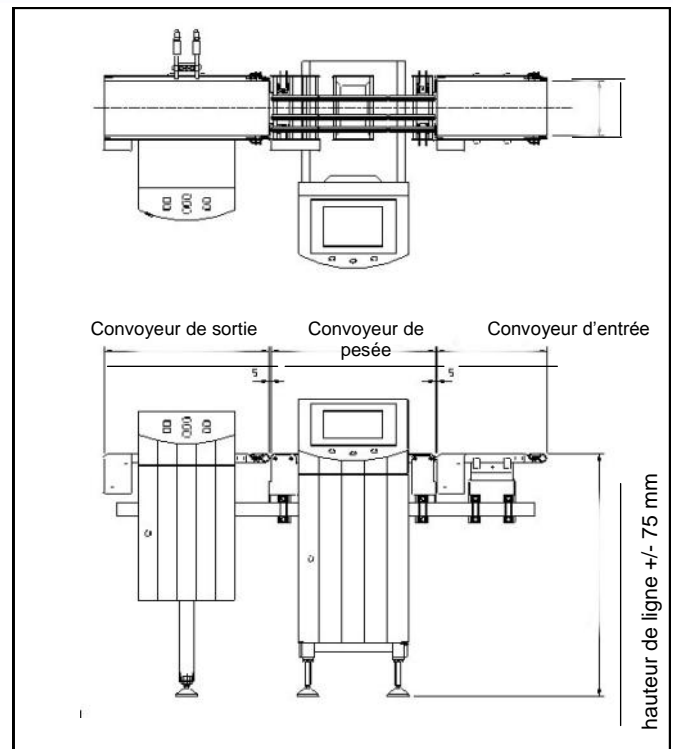

Loma Systems France - 120, rue Jean Jaurès - 92300 Levallois-Perret

Loma Systems, a division of ITW Ltd, Summit Avenue, Southwood, Hampshire, Farnborough, GU14 0NY, GB

Tel: +33 (0) 1 55 69 57 78

Fax: +33 (0) 1 55 17 43 31

Email: fr.sales@loma.com

