

# IQ<sup>2</sup> Pharmaceutique

## Détection de métaux



Système d'inspection pour tablettes et capsules,  
*polyvalent et efficace,*  
pour l'industrie pharmaceutique

Loma IQ<sup>2</sup> Détecteur

Loma IQ<sup>2</sup> Convoyeur

Loma IQ<sup>2</sup> PipeLine

Loma IQ<sup>2</sup> Chute Libre

**Loma IQ<sup>2</sup> Pharmaceutique**

Conscients des enjeux du contrôle et de la maîtrise de la qualité, tout particulièrement dans les secteurs agroalimentaires et de l'emballage et fort de *35 années d'expérience* dans ces domaines nous vous fournissons un système d'inspection des aliments *personnalisé*.

En effet, nos ingénieurs commerciaux étudient et travaillent avec vous pour proposer un *appareil adapté* aux exigences de vos applications. Ceci passant bien entendu par le choix réfléchi du type de rejet correspondant le mieux à vos besoins.

De plus, le design soigné de nos machines modulaires vous assure une *maintenance simplifiée* et des besoins de stocks en pièces de rechange minimaux.

Enfin notre but est de vous garantir une amélioration notoire de la qualité de vos produits, clef de votre **image de marque**.



### LES AVANTAGES:

- + **Polyvalent:** Gamme d'ouvertures variable selon la taille des produits
- + **Simple d'utilisation:** Etalonnage automatique du produit
- + **Sensible:** Traitement du signal avancé
- + **Flexible:** Mémoires multiples de produits et archivage des données
- + **Fiable:** Composants conçus pour les environnements les plus rudes

## Détection de métaux: principe et atouts

Le principe de la détection de métaux repose sur les propriétés conductrices et magnétiques des produits. De ce fait les sensibilités obtenues dépendent de la nature du produit (frais, congelé) et de l'emballage (plastique, métal...).

En effet les contaminants métalliques représentent la majorité des corps étrangers détectés et considérés comme dangereux. La contamination d'un lot peut provenir de la matière 1ère, d'une machine endommagée sur la ligne de production ou encore d'un acte volontaire de sabotage.

Pour éviter l'endommagement des équipements de traitement souvent onéreux en aval de la chaîne il est essentiel de placer au bon endroit le détecteur de métaux pour éliminer plus tôt le contaminant. La mise en place des normes HACCP, BRS ou IFS vous aide à déterminer cet emplacement afin d'optimiser le contrôle et la maîtrise des risques.

De plus l'efficacité de nos équipements relève aussi du système de rejet des produits contaminés, qui doit être efficace et adapté à l'application et au type de produit concerné.

Enfin au-delà d'une technologie maîtrisée, nos détecteurs de métaux vous assure le maintien de votre image de marque et la conformité aux législations sur la sécurité de vos produits.

Finition:	Acier inoxydable 304 avec finition microbillée
Tension d'alimentation:	100, 120, 200, 220, 330, 240V 50/60Hz
Débit:	Jusqu'à 10 000 tablettes/min
Dimension d'ouverture:	100 mm x 20 mm 100 mm x 38 mm
Hauteur d'entrée:	530 mm à 835 mm
Hauteur de sortie:	240 mm à 680 mm
Angle d'inclinaison:	45° maximum
Réglage de hauteur:	Assisté pneumatiquement
Type de rejet:	Volet rapide commandé par électro-aimant
Nettoyage:	Machine: essuyage ou jet d'air Goulottes entrée et sortie: démontables et lavables à l'eau
Options:	Boîtier de commande à distance Capot de protection du clavier Ethernet Lomanet Liaison série Système de validation de la performance PVS Lampe de signalisation montée sur mât

## A propos de Loma

Spectrum Inspection Systems Ltd, fabricant mondial de systèmes d'inspection des aliments est implanté dans plus de 60 pays et compte parmi ses clients les plus grandes sociétés de l'agroalimentaire et de l'emballage.

Tous les produits de la marque Loma sont certifiés ISO 9001 et jouissent d'une réputation de produits de haute qualité et à la technologie avancée. Ceci grâce aux travaux permanents et approfondis du département Recherche & Développement.

Des délais de fabrication courts, une conception personnalisée, une excellente disponibilité de pièces de rechange, auxquels s'ajoute notre passion pour le service après-vente, vous permettent de:

1. maximiser la disponibilité de votre outil de production
2. préserver votre autonomie
3. respecter, voire dépasser les attentes des consommateurs et des autorités en matière de sécurité alimentaire



All Loma systems are manufactured to the exacting standards of ISO9001 and supported by a world-wide network of sales and service operations

Loma reserves the right to improve or change specification without prior notice

## Spécifications techniques

Système de contrôle du détecteur de métal extensible

PVS conforme au régime HACCP

Diverses options de communication s'intégrant aux protocoles d'intégration de l'exploitation

Générateur de champ à réglage direct pour éliminer la dérive thermique

Intensité de champ élevée pour éliminer les interférences externes et fournir une détection sans bruits de pointe

Traitement des signaux numériques de 32 bits pour un accroissement de la détection de contaminants

Livraison rapide pour les ouvertures standard

Une fréquence de service de 1MHz pour une détection d'acier inoxydable de pointe

## Schéma d'un système

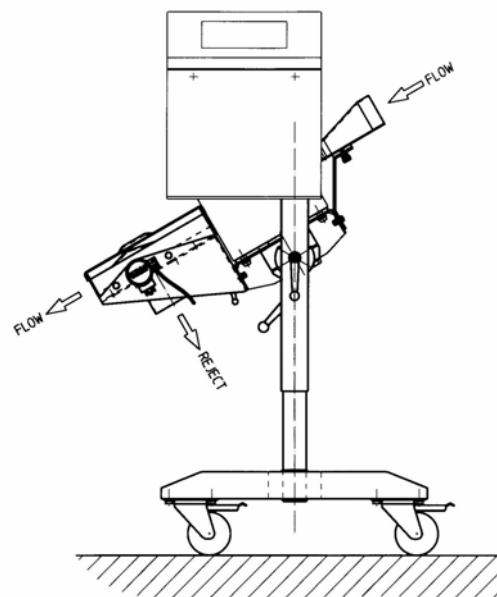

**Royaume-Uni**  
Spectrum Inspection Systems Ltd  
Loma Systems  
Southwood, Farnborough  
Hampshire, GU14 0NY  
England  
tel +44 1252 893300  
fax +44 1252 513322  
e-mail sales@loma.co.uk

**USA**  
Loma Systems  
283 East Lies Road  
Carol Stream, Illinois 60188  
USA  
tel +1 800 USA LOMA  
tel +1 630 588 0900  
fax +1 630 588 1394  
e-mail sales@loma.com

**Canada**  
Loma Systems Canada  
333 Wycroft Road  
Oakville, Ontario,  
Canada  
tel +1 800 387 7987  
tel +1 905 842 4581  
fax +1 905 842 3460  
e-mail:  
lomacanada@loma.com

**Chine**  
Spectris China Ltd  
Unit 101  
XinAn Plaza  
Building 13  
No 99, Tianzhou Road  
Shanghai 200233  
PR China  
tel +86 21 61133688  
fax +86 21 61133788  
e-mail:  
stevenf@spectris.com.cn

**France**  
Loma-Cintex  
120, rue Jean Jaurès  
F-92300 Levallois Perret,  
France  
tel +33 1 55 69 57 78  
fax +33 1 55 17 43 31  
e-mail:  
fr.sales@loma-cintex.com

**Allemagne**  
Loma-Cintex  
Abteilung AA 754 Postfach  
100, D-60545, Frankfurt  
Germany  
tel +49 69 500 70 358  
fax +49 69 500 70 405  
e-mail:  
de.sales@loma-cintex.com

**Pays-Bas**  
Loma - Spectrum  
Panovenweg 22  
5708 HR Helmond,  
Netherlands  
tel +31 492 573 573  
fax +31 492 573 570  
e-mail:  
bnl.sales@loma-cintex.com

**République Tchèque**  
Loma Systems s.r.o.  
U Lomy 1069, 334 41  
Dobruany  
tel +420 377 183811  
fax +420 377 183820  
e-mail sales@loma.co.uk