



IQ⁺ Farmacéutica Detección de Metales

www.loma.com

Versátil, sistemas comprobados de detección de metales para la Industria Farmacéutica con pantalla táctil en todo color.



- **Compacto** Rápido y fácil instalación posterior al prensa de tabletas o el eliminador de polvo
- **Seguro** El mecanismo de rechazo, a prueba de fallos, acierta en el rechazo preciso del producto contaminado
- **Sensitivo** El procesamiento avanzado de los señales permite niveles muy altos de detección
- **Higiénico** Las piezas en contacto con el product pueden ser rápidamente desmontados y limpiados
- **Fiable** Un diseño robust asegura un rendimiento fiable y duradero en las lines de producción

Metal Detection

X-ray Inspection

Checkweighers

Data Capture

Designed to Survive



IQ⁺ Farmacéutica

Detección de Metales

Acabado:	Acero inoxidable 304, acabado pulido
Tamaño de aperturas:	100mm x 20mm 100 x 38mm
Suministro eléctrico:	110/115/200/220/230V 50/60Hz
Altura entrada:	530mm a 835mm
Altura salida:	240mm a 680mm
Ajuste de altura:	Asistida con cilindro de gas
Angulo de inclinación:	45° maximo
Tipo de rechazo:	Faldilla impulsada por un solenoid electric de alta velocidad
Rendimiento:	Hasta 10,000 tabletas/min
Regimen de limpieza:	Limpiar a mano en seco o con aire—la maquina Limpiar con agua- toboggan de entrada/salida
Opciones:	Poste de lámparas LomaEnet PVS Beacon Serial link

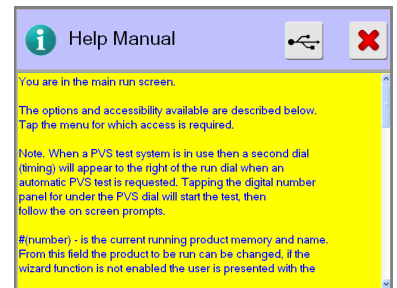
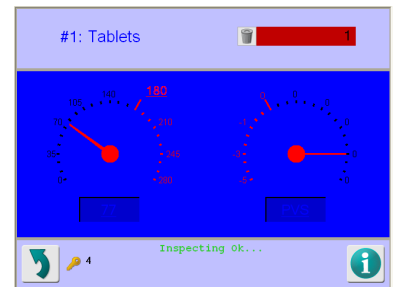

Technical Specification

IQ OQ Documento de Convalidación

PVS para facilitar el cumplimiento de HACCP

Varias opciones de comunicación para adaptarse a los protocolos de planta de integración

Transmisión directa del transmisor para eliminar la deriva térmica

Alta intensidad de campo para eliminar la interferencia externa y ofrecer lo ultimo en detección ausente de ruidos

Procesamiento de señales digitales de 32 bits para una mayor detección de contaminantes

Aperturas estandarizadas para una entrega rápida

Frecuencia de funcionamiento de 1MHz para un alto grado de detección de acero inoxidable

Amplia facilidades de reportaje significando complicidad con HACCP y el minorista, compatible con Ethernet y unOPC

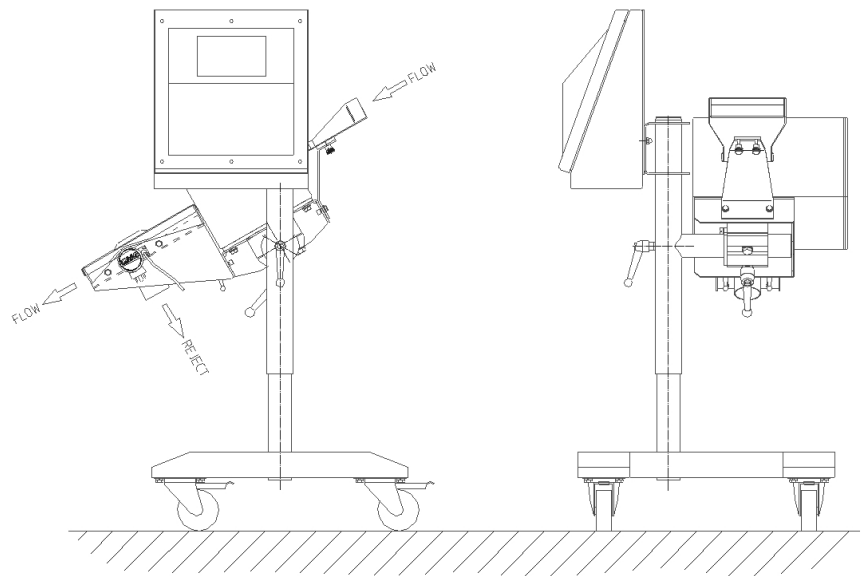

Loma Systems, Summit Ave, Southwood, Farnborough, Hampshire, GU14 0NY

Tel: +44 (0)1252 893300

Fax: +44 (0)1252 513322

Email: sales@loma.co.uk