



IQ3⁺ Transportador con Detección de Metales

www.loma.com

Adaptables y duraderos sistemas de detección de frecuencia variable para las industrias de alimentos y empaque



- **Adaptables** Frecuencia variable verdadera adapta al producto o empaque nuevo en segundos
- **De uso fácil** Pantalla gráfica táctil de iconos en varias lenguas
- **Estable** Una carcasa única y geometría de bobina entregan niveles de inmunidad insuperable
- **Flexible** Memoria de múltiples productos da un cambio rápido de producto y almacenaje de datos
- **Duradera** IP69K protección ambiental de la cabeza

Metal Detection

X-ray Inspection

Checkweighers

Data Capture

Designed to Survive



Transportadores con Detección de Metales

Acabado:	Acero inoxidable 304 con chorro de esferas (Blasting)		
Altura de línea:	Pies: 750mm hasta 1000mm (50mm incrementos) Ruedas: 850mm hasta 1100mm (50mm incrementos)		
Longitud de línea:	1100 - 3000mm ≤100mm Apertura	1400 - 3000mm ≤250mm Apertura	1700 - 3000mm ≤350mm Apertura
Ancho de cinta:	300mm	400mm	500mm 600mm
Pesos máximos:	Cinta plana PU 30kg sobre cinta, Cinta modular 60kg		
Suministro de tensión:	220/230V 1ph N+E, 380/415V 3ph N+E		
Suministro de aire:	5 hasta 8 bar		
Tipo de rechazo:	Parrada al detectar	<60kg	
	Chorro de aire	<1kg	
	Empujador	<10kg	
	Cinta retráctil	<5kg	
Protección ambiental:	Cabeza buscadora IP 69K		
Tipo de cinta:	Cinta plana (calidad alimenticia) o cinta modular		
Cubiertas:	Acero Inoxidable		
Opciones:	Columna indicadora	Confirmación llenado	
	Cubo lleno	LomaEnet	
	Enlace de serie	Cubiertas de metacrilato	
	PVS (Sistema validación de rendimiento) indicador		

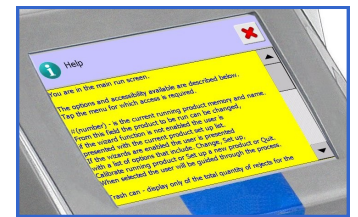
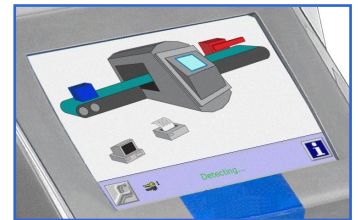
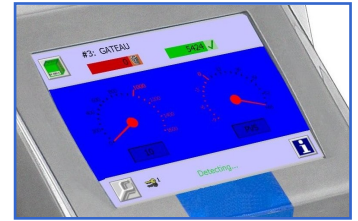

Especificación Técnica

- Diseño único (concha de almeja) y geometría de bobina
- Pantalla de producto totalmente uniforme y bifurcado
- Controles de detección actualizables
- Multi-frecuencia real, gama de operación estándar 31 to 882KHZ
- Sistema de convalidación de rendimiento (PVS) ayuda conformidad HACCP
- Varias opciones de comunicación para acoplar a los protocolos de fabrica
- 32-bit señal digital para mayor detección de contaminantes

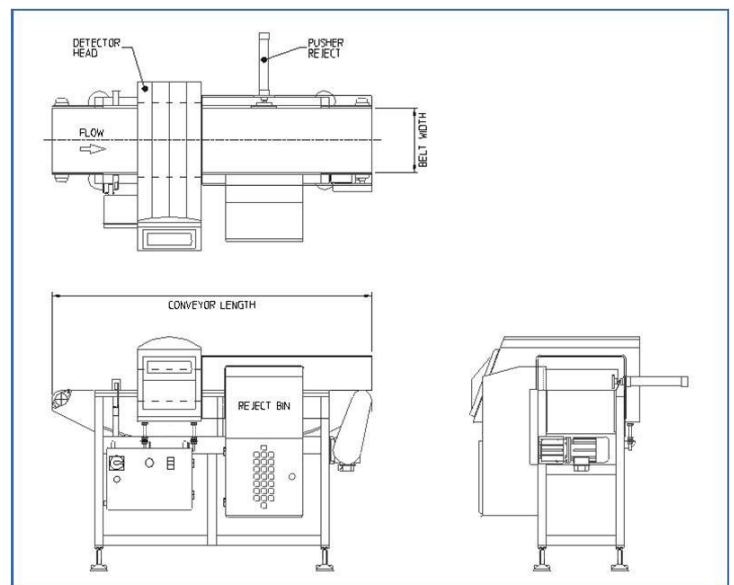

Loma Systems. Summit Ave. Southwood. Farnborough. Hampshire. GU14 0NY

Tel: +44 (0)1252 893300

Fax: +44 (0)1252 513322

Email: sales@loma.co.uk