



CW³ Sistema Combinado de Pesaje de Control y Detección de Metales

www.loma.com

Versátiles sistemas de pesaje de control y detección de metal para las industrias de alimentos y empaque



- **Flexibles** Detección con frecuencia variable verdadera que adapta a los productos y empaques nuevos en segundos
- **Versátil** Capaz de pesar una gama amplia de packs flexibles y rígidos hasta 6kg
- **Exacto** Excelente exactitud especialmente con el empaquetado flexible
- **Compacto** Integrado para ahorrar espacio en la línea
- **Fiable** Componentes robustos del transportador , alta calidad de los componentes electrónicos
- **Efectivo** La experiencia de Loma en ambas tecnologías asegura un rendimiento máximo
- **De uso fácil** Pantalla gráfica táctil integrada
- **Acreditado** Aprobado OIML R51 y EC TA (MID)

Metal Detection

X-ray Inspection

Checkweighers

Data Capture

Designed to Survive



CW³ Sistema Combinado de Pesaje de Control y Detección de Metales

Acabado:	Acero inoxidable 304, acabado pulido
Alturas disponibles:	700mm - 1,200mm
Longitudes disponibles:	1,900mm - 2,900mm
Peso máximo:	1,500g
Ancho máximo de producto:	300mm
Longitud máxima de producto:	425mm
Precisión típica, Un:	0.6g
Capacidad:	400ppm
Suministro de tensión:	110 or 230V/1ph/N+E 50 or 60Hz
Suministro de aire:	5 hasta 8 bar
Opciones de rechazo típicas:	Chorro de aire, Impulsador, Desviador
Ambiente:	IP65
Tipo de cinta:	Cinta plana (calidad alimenticia) - liberación rápida (sin necesidad de herramientas)
Características:	Pies ajustables, Cubo de rechazo, Puerto USB, Velocidad múltiple, Monitor de la inclinación del producto
Opciones:	Señal retroalimentación - para control de relleno, Enlace de serie, LomaEnet, PVS, Columna indicador LED, acero inoxidable 316

Especificación Técnica

- Fabricación en acero inoxidable
- Memoria productos múltiple (100)
- Motores sin escobillas
- Velocidad múltiple verdadera
- Aplicación de filtrado específica
- Función packs de muestra
- Corrección automática peso medio
- Celda de carga de alta capacidad
- R51 Aprobado hasta X(1) e = 1g
- PVS - Sistema de validación de performance
- Alturas de apertura
75mm - 250mm en incrementos de 25mm
- Ancho de apertura
150mm - 350mm en incrementos de 100mm

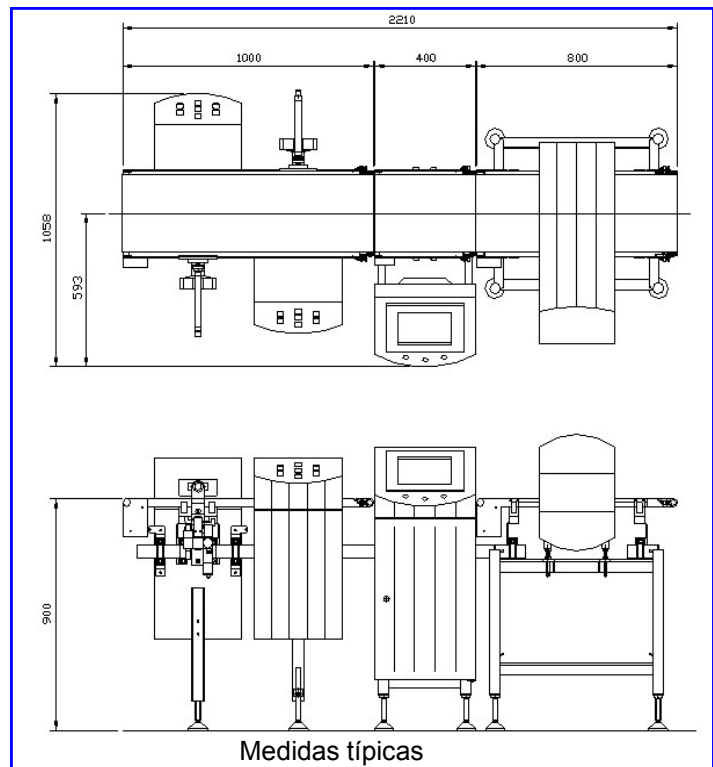

Loma Systems, Summit Ave, Southwood, Farnborough, Hampshire, GU14 0NY

Tel: +44 (0)1252 893300

Fax: +44 (0)1252 513322

Email: sales@loma.co.uk