



X⁴ Röntgenscanner für Rohrleitungen

www.loma.com

Vielseitige, bewährte Röntgenscanner für die Lebensmittel- und Verpackungsindustrie



- **Vielseitig** Eine Vielfalt an Rohrdurchmessern für eine Reihe pumpfähiger Produkte
- **Einfach in der Bedienung** Intuitive Menüführung auf einem farbigen Touch Screen
- **Feinabstimmung** Automatische Kalibrierung ohne manuelle Einstellung für maximale Leistung
- **Schnell** Durchsatz von mehr als 10t/h ohne Leistungsverlust
- **Zuverlässig** Strapazierfähige Komponenten des Förderers— Wasserschutz bis IP66

Metal Detection

X-ray Inspection

Checkweighers

Data Capture

Designed to Survive



Röntgenscanner

Oberfläche:	Edelstahl (Güte 304), Glasperlen gestrahlt
Systemhöhe:	1050mm ± 100mm
Systemlänge:	850mm (ohne Auswurf)
Rohrdurchmesser:	2,5" oder 3" (64mm oder 75mm)
Versorgungsspannung:	230/1ph/50Hz N+E or 110/1ph/60Hz N+E
Druckluft:	5 bis 8 bar
Auswurfoptionen:	ARC-Ventil, nur Signal, andere auf Anfrage
Umgebung:	IP 66 NEMA 4X
Anschlüsse:	RD80, Klammer, Auswahl an Adapter
Standardausführung:	In der höhe verstellbare Standfüße, Fernberichte, verriegelte Abdeckungen
Optionen:	Variable Geschwindigkeit Tacho, Strahlenmessgerät, Ferndiagnose, arretierbare Räder

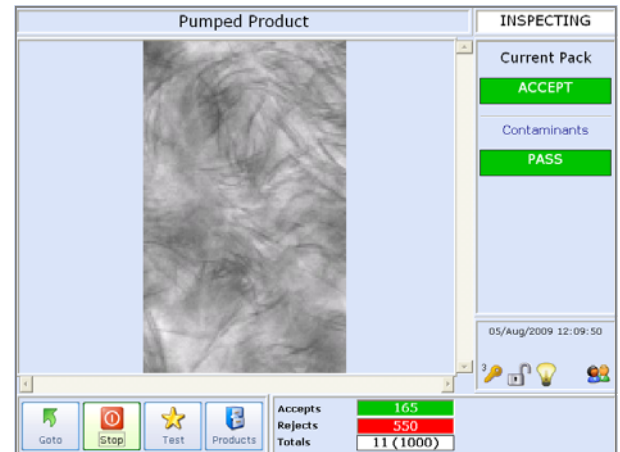

Technische Spezifikationen

Industrietauglicher PC mit Modem, Ethernet und USB-Anschluss von vorne zugänglich

Integriertes Windows XP Betriebssystem

Digital kontrollierter WASC Röntgentank („**Wide Angle, Self Cooled**“ interne Kühlung) Hochleistungs x-ray Tank.(geschätzte Lebensdauer der Röhre 7 bis 10 Jahre).

Einzigartige sehr stabile Hochleistungs-Detektorleiste mit USB Anschluß, Diodendurchmesser **0.8mm**.

Computergesteuertes Darstellungssystem, basierend auf Bildanalysetechnik und morphoologischen Methoden

Passwort geschützter Zugang zu den Einstellungen

USB Unterstützung der Archivierung von Berichten und generierten Bildern

Vollständiges Diagnose- und Statuskontrollsystem mit Archivierung von Datum und Uhrzeit, inklusive Ferndiagnose und Kundensupport durch Modem (Option)

Abfrage von geplanten Wartungsarbeiten

Modulares System mit schneller digitaler Kommunikation zwischen den Hauptkomponenten

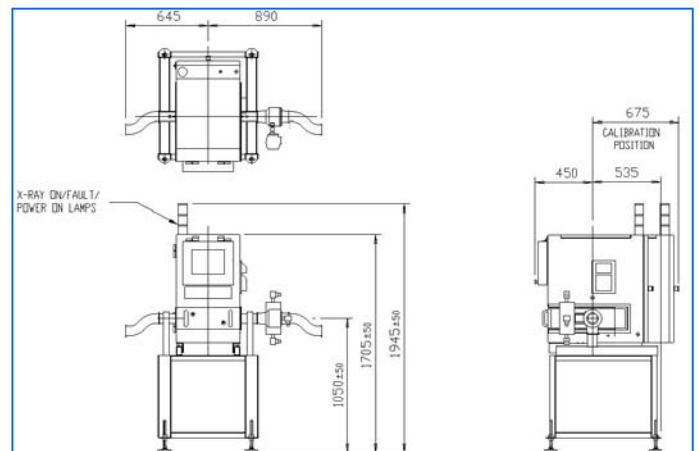

Kontaktbüro: Loma Systems Vahrenwalder Straße. 269A, 30179 Hannover
A division of ITW Ltd. Loma Systems, Summit Ave, Southwood, Farnborough, Hampshire, GU14 0NY, UK.

Tel: +49 (0)511 96 66 811 **Fax:** +49 (0)511 96 66 812 **Email:** de.sales@loma.com