



IQ⁺ Pharma Metalldetektor

www.loma.com

Vielseitige, bewährte Metallsuchtechnik für die pharmazeutische Industrie. Mit grafischen Touch-Screen



- **Kompakt** Einfach zu installieren und schnell nach einem Entstauber oder einer Tablettenpresse zu integrieren
- **Sicher** Das zuverlässige Auswurfsystem stellt die präzise Ausschleusung von verunreinigtem Produkt sicher
- **Leistungsstark** Fortschrittliche Signalverarbeitung für unübertroffene Erkennung
- **Hygienisch** Die Teile, die mit Produkten in Kontakt kommen, sind einfach zu demontieren und zu reinigen
- **Zuverlässig** Robustes Design für lange und verlässliche Leistung in der Produktion

Metal Detection

X-ray Inspection

Checkweighers

Data Capture

Designed to Survive



IQ3⁺ Pharma Metalldetektor

Oberfläche:	Edelstahl 304 gebürstet
Durchlassöffnungen:	100mm x 20mm 100 x 38mm
Versorgungsspannungen:	110/115/200/220/230V 50/60Hz
Höhe am Einlauf:	530mm bis 835mm
Höhe am Auslauf:	240mm bis 680mm
Höheneinstellung:	Gasdruckfeder
Winkel:	45° (maximal)
Auswurfart:	Elektrische betriebene Klappe
Durchsatz:	Bis 10.000 Tabletten/min
Reinigungsart:	Maschine abwischen Ein- und Ausgangsrinnen waschen
Optionen:	Lampenhalterung Schutzabdeckung des Bedienfeldes LomaEnet Serielle Schnittstelle Ethernet Fernberichte Selbsttest-Lampe auf Halterung

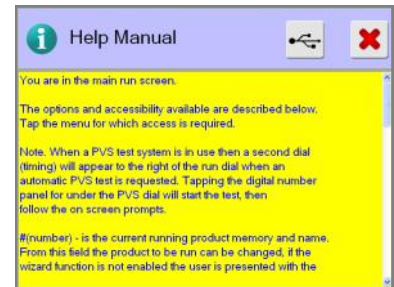
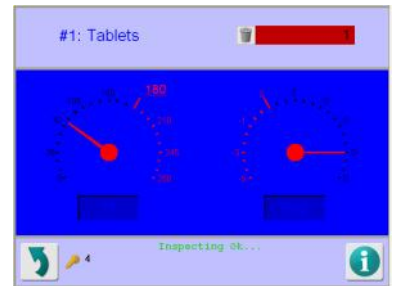

Technische Spezifikationen

IQ / OQ Validierungs Dokumente

Selbsttest "PVS" zur Unterstützung der HACCP-Richtlinien

Verschiedene Kommunikationsmöglichkeiten entsprechend der Werk spezifischen Integrationsprotokolle

Hohe Feldstärke zur Beseitigung von externe Interferenzen und Erzielung eines Höchstmaßes an Geräusch armer Erkennung

Digitale 32-bit Signalverarbeitung für bessere Erkennung

Standard Durchlasshöhen für kurze Lieferzeiten
Umfangreiche Berichterfassung im Sinne der HACCP Verordnung, Ethernet und OPC kompatibel.

Produktdaten werden gespeichert und können über den USB Anschluß ausgelesen werden.

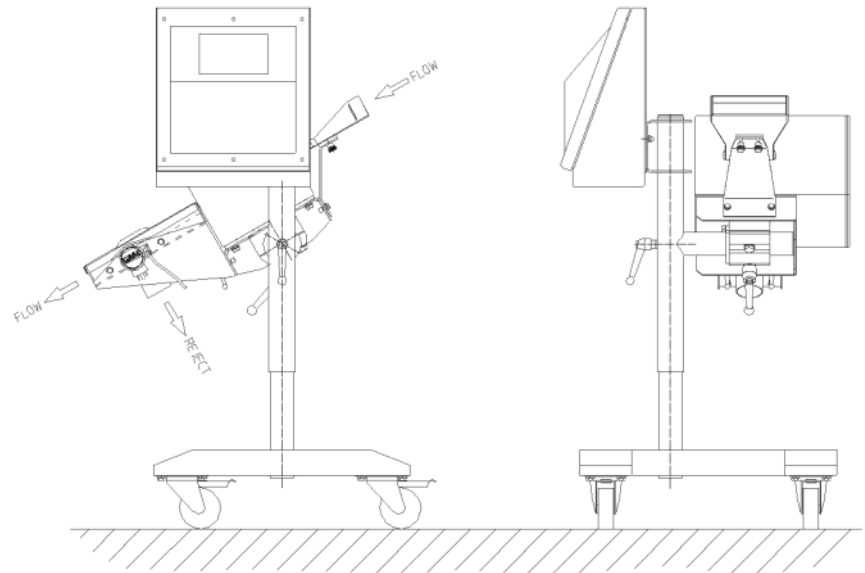

Kontaktbüro: Loma Systems Vahrenwalder Straße. 269A, 30179 Hannover
A division of ITW Ltd. Loma Systems, Summit Ave, Southwood, Farnborough, Hampshire, GU14 0NY, UK.

Tel: +49 (0)511 96 66 811 Fax: +49 (0)511 96 66 812 Email: de.sales@loma.com

