



## Pharma Metalldetektor

[www.loma.com](http://www.loma.com)

Vielseitige, bewährte Metallsuchtechnik für die pharmazeutische Industrie



- **Kompakt** Einfach zu installieren und schnell nach einem Entstauber oder einer Tablettenpresse zu integrieren
- **Sicher** Das zuverlässige Auswurfsystem stellt die präzise Ausschleusung von verunreinigtem Produkt sicher
- **Leistungsstark** Fortschrittliche Signalverarbeitung für unübertroffene Erkennung
- **Hygienisch** Die Teile, die mit Produkten in Kontakt kommen, sind einfach zu demontieren und zu reinigen
- **Zuverlässig** Robustes Design für lange und verlässliche Leistung in der Produktion

Metal Detection

X-ray Inspection

Checkweighers

Data Capture

*Designed to Survive*



# Pharma Metalldetektor

Oberfläche:	Edelstahl (Güte 304), Glasperlen gestrahlt		
Durchlassöffnungen:	100mm x 20mm	100 x 38mm	
Versorgungsspannungen:	110/115/200/220/230V 50/60Hz		
Höhe am Einlauf:	530mm bis 835mm		
Höhe am Auslauf:	240mm bis 680mm		
Höheneinstellung:	Gasdruckfeder		
Winkel:	45° (maximal)		
Auswurfart:	Elektrische betriebene Klappe		
Durchsatz:	Bis 10.000 Tabletten/min		
Reinigungsart:	Maschine abwischen Ein- und Ausgangsrinnen waschen		
Optionen:	Lampenhalterung	Schutzabdeckung des Bedienfeldes	LomaEnet
	Serielle Schnittstelle	Ethernet	Fernberichte
	Selbsttest-Lampe auf Halterung		

## Technische Spezifikationen

Aufrüstbare Kontrolleinheit

Selbsttest "PVS" zur Unterstützung der HACCP-Richtlinien

Verschiedene Kommunikationsmöglichkeiten entsprechend der Werk spezifischen Integrationsprotokolle

Hohe Feldstärke zur Beseitigung von externe Interferenzen und Erzielung eines Höchstmaßes an Geräusch armer Erkennung

Digitale 32-bit Signalverarbeitung für bessere Erkennung

StandardDurchlasshöhen für kurze Lieferzeiten

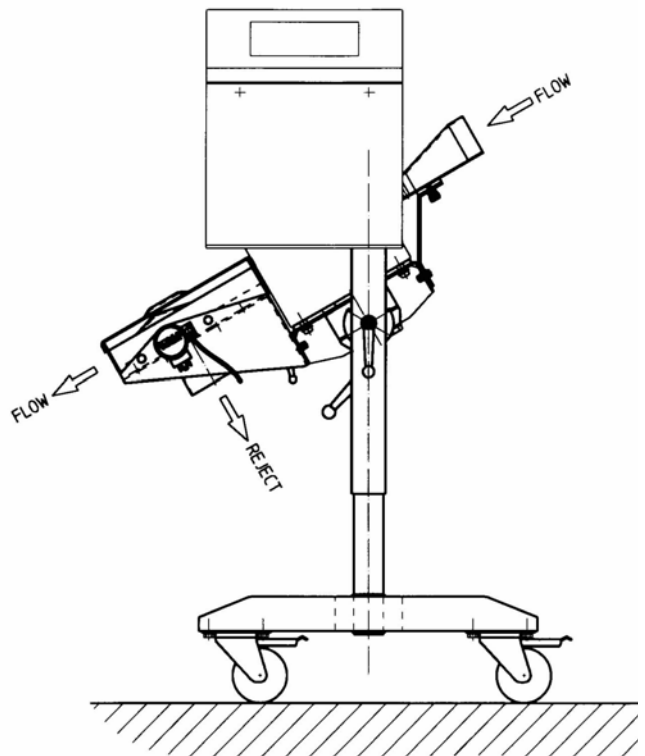

Kontaktbüro: Loma Systems Vahrenwalder Straße. 269A, 30179 Hannover  
A division of ITW Ltd. Loma Systems, Summit Ave, Southwood, Farnborough, Hampshire, GU14 0NY, UK.

**Tel:** +49 (0)511 96 66 811 **Fax:** +49 (0)511 96 66 812 **Email:** de.sales@loma.com