



CW³ Kontrollwaage & Metalldetektor Kombinations-System

www.loma.com

Vielseitige, erprobte, integrierte Kontrollwaage mit Metallsuchsystem für die Nahrungsmittel- und Verpackungsindustrie



- **Anpassungsfähig** Variabler Frequenz Metallerkennung, passt sich in Sekunden neuen Produkten & Verpackungen an
- **Vielseitig** Wiegt eine Vielzahl von flexiblen und starren verpackten Packungen bis 6000g
- **Genau** Ausgezeichnete Genauigkeit, besonders bei flexiblen Verpackungen
- **Kompakt** Integriert, um Platz zu sparen
- **Zuverlässig** Widerstandsfähige Fördertechnik und qualitativ hochwertige Elektronik
- **Effektiv** Lomas Fachwissen in beiden Technologien optimieren die Systemleistungen
- **Einfachste Nutzung** Durch farbigen und grafischen Touch Screen
- **Zertifiziert** OIML R51—Zertifiziert und EC TA (MID) zugelassen

Metal Detection

X-ray Inspection

Checkweighers

Data Capture

Designed to Survive



CW³ Kontrollwaage & Metalldetektor Kombinations-System

Oberfläche:	Edelstahl (Güte 304) mit Glasperlen gestrahlter Oberfläche
Lieferbare Linienhöhe:	700mm - 1.200mm
Lieferbare Systemlänge:	1.900mm - 2.900mm
Maximales Gewicht:	1.500g
Maximale Produktbreite:	300mm
Maximale Produktlänge:	425mm
Typische Genauigkeit (Un):	0,6g
Maximale Geschwindigkeit:	120m/min
Kapazität:	400ppm
Versorgungsspannung:	110 oder 230V/1ph/N+E 50 oder 60Hz
Druckluft:	5 bis 8 bar
Übliche Auswurfoptionen:	Luftdüse, Pusher, Schwenkarm
Schutzart:	IP65
Förderbandart:	Flachband (Lebensmittelqualität) - Schnellverschluss (kein Werkzeug notwendig)
Standart-Lieferumfang:	In der Höhe verstellbare Standfüsse, Auswurfbehälter, USB- Anschluss, Multi- Geschwindigkeit, Produktabstandskontrolle, LED Anzeigeinheit
Optionen:	Servoansteuerung für Füller, serielle Schnittstelle, LomaEnet, Edelstahl (Güte 316)

Technische Spezifikationen

- Edelstahlkonstruktion
- Großer Produktspeicher (100)
- Bürstenfreier Motoren
- Multi-Geschwindigkeit
- Anwendungsspezifische Filterung
- Testpackungsfunktion
- Automatische Durchschnittsgewichtskorrektur (AMC)
- Wägezelle mit hoher Auflösung
- R51-Zertifiziert (X(1) e = 1g)
- PVS - Selbsttest
- Durchlasshöhen
75mm - 250mm (in 25mm Schritten)

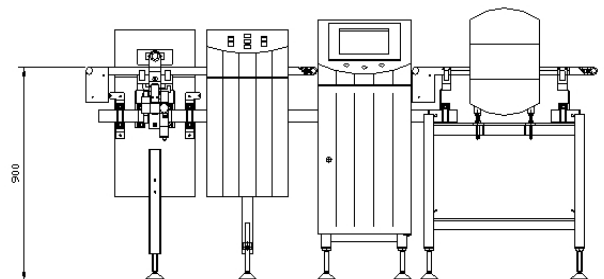
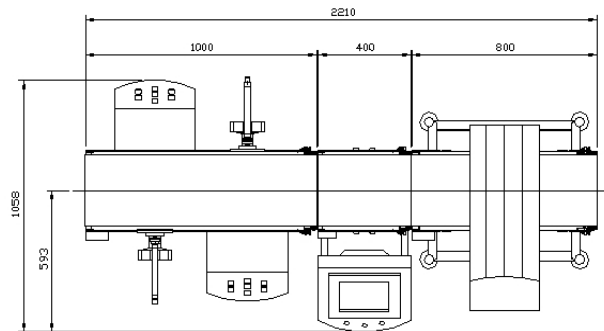

Kontaktbüro: Loma Systems Vahrenwalder Straße. 269A, 30179 Hannover
A division of ITW Ltd. Loma Systems, Summit Ave, Southwood, Farnborough, Hampshire, GU14 0NY, UK.

Tel: +49 (0)511 96 66 811 **Fax:** +49 (0)511 96 66 812 **Email:** de.sales@loma.com