



Rentgenové potrubní systémy X⁴

www.loma.com

Všestranná a osvědčená rentgenová kontrola pro potravinářský průmysl



- **Všestranné** Řada průměrů potrubí pro nejrůznější volně plynoucí výrobky
- **Snadno ovladatelné** Barevná dotyková obrazovka s intuitivním ovládáním
- **Citlivé** Každý výrobek je individuálně analyzován dle vlastního kontrolního profilu
- **Rychlé** Kapacita až 10T/h bez poklesu výkonnosti
- **Spolehlivé** Vysoce odolné součásti, kvalitní elektronika, vodotěsné podle IP66

Detekce kovů

Rentgenová kontrola

Kontrolní vážení

Systémy sběru dat

Designed to Survive



Rentgenové inspekční systémy

Provedení:	304 nerezová ocel, povrch upraven tryskáním
Běžná výška potrubí:	1050mm ± 100mm 41" ± 4"
Délka systému:	850mm (bez vyřazení) 33"
Průměr potrubí:	2.5" nebo 3" (64mm nebo 75mm)
Provozní napětí:	230/1f/50Hz N+E nebo 110/1f/60Hz N+E
Vzduchová přípojka:	5 až 8 bar 80 až 100 psi
Možnosti vyřazení:	ARC ventil, pouze signál, jiné vhodné
Stupeň krytí:	IP 66 NEMA 4X
Připojení:	RD80, Tri-clamp, + řada adaptérů
Standardní příslušenství:	Nastavitelné nohy, dálková hlášení, odklápěcí zamykatelné kryty
Volitelné možnosti:	Proměnná rychlost, přerušování klipsovačky, měřič záření, dálková diagnostika, aretovatelná kolečka

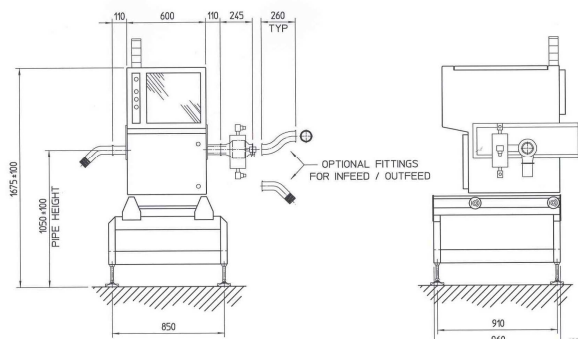

Technické údaje

Průmyslový počítač s modemem a síťovou kartou s možností aktualizace

Rozsáhlý pevný disk s možností rozšíření

Zabudovaný operační systém Windows XP

Digitálně ovládaná WASC (široký úhel, s vlastním chlazením) vysokovýkonná nádrž rentgenů. (Životnost lampy odhadovaná na 7 až 10 let)

Vysokorychlostní USB, vysoce stabilní detekční pole s tepelnou kompenzací s rozestupy diod 0,8mm. Rychlost snímání 2000s/sek

Počítačový vizuální systém využívající zpracování obrazu a morfologické postupy

Nastavení chráněné pomocí přístupového klíče

Ethernet

Archivace obrázků a hlášení přes USB

Plné monitorování diagnostiky a nezávadnosti systému s archivací včetně uvedení času a data

Provozní monitorování s výzvami k provedení plánované údržby

Ukládání zkoušek jakosti QA

Podpora modemu

Zcela integrální a stavebnicový systém se standardními náhradními díly na skladě

Plně vyhovuje standardům pro vyzařování ionizovaného záření

Loma Systems s.r.o., U Lomy 1069, 334 41 Dobřany

Tel: +420 377 183 810

Fax: +420 377 183 820

Email: cz.sales@loma.com

Designed to Survive